

Антивибрационный компенсатор GROSS фланцевый



1. Назначение и область применения:

Антивибрационный компенсатор предназначен для уменьшения вибрации и шума, возникающих в трубопроводах вследствие работы насосов или другого оборудования. Также компенсирует температурные смещения трубопроводов и облегчает монтаж в случае небольшой несоосности соединяемых элементов системы. Применяется в различных областях, где в качестве рабочей среды используется вода или антифризы: питьевое водоснабжение, оборотное водоснабжение, водяное пожаротушение, теплоснабжение, холодоснабжение.

2. Гарантия производителя:

- Гарантийный срок: 3 года с момента ввода в эксплуатацию, но не более 42 месяцев с момента приобретения.

3. Общие данные:

- Условное давление: DN 32 – 600.
- Условное давление: PN10/16.
- Макс. рабочая температура: +4 °С ... +100 °С.
- Стальные оцинкованные фланцы: PN 10 / 16.
- Присоединительные размеры фланцев: по ГОСТ 12815-80.
- Испытания по ГОСТ 53402-2009: прочность корпуса, герметичность относительно окружающей среды 1,5xPN.
- Присоединительные размеры фланцев: по ГОСТ 12815-80.

4. Спецификация материалов:

№	Деталь	Материал
1	Гибкая вставка	EPDM
2	Армирование	Нейлоновый корд
3	Армирующий корд	Сталь
4	Фланец	Оцинкованная сталь

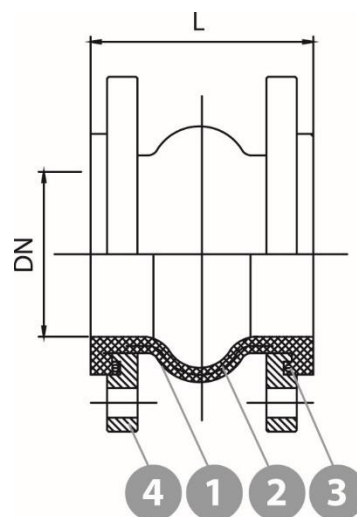

5. Технические характеристики и размеры:

Lc: осевое сжатие

Le: осевое расширение

LI: боковой ход

A°: угол сгиба

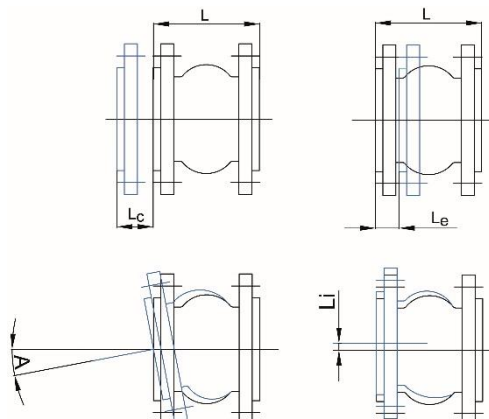

DN	PN	L, мм	L _c , мм	L _e , мм	L _i , мм	A°	Вес, кг	Артикул
32	10/16	95	9	6	9	15	3	EJF3216
40	10/16	95	10	6	9	15	3,6	EJF4016
50	10/16	105	10	7	10	15	4,2	EJF5016
65	10/16	115	13	7	11	15	5,2	EJF6516
80	10/16	130	15	8	12	15	6,5	EJF8016
100	10/16	135	19	10	13	15	7,3	EJF10016
125	10/16	170	19	12	13	15	9,9	EJF12516
150	10/16	180	20	12	13	15	13,5	EJF15016
200	10	205	25	16	22	15	18,4	EJF20010
	16							EJF20016
250	10	240	25	16	22	15	23	EJF25010
	16							EJF25016
300	10	260	25	16	22	15	29,4	EJF30010
	16							EJF30016
350	10	265	25	16	22	15	39,1	EJF35010
	16							EJF35016
400	10	265	25	16	22	15	48,8	EJF40010
	16							EJF40016
450	10	265	25	16	22	15	55,6	EJF45010
	16							EJF45016
500	10	265	25	16	22	15	64,1	EJF50010
	16							EJF50016
600	10	265	25	16	22	15	73	EJF60010
	16							EJF60016

6. Условия хранения и транспортировки:

- Компенсаторы транспортируются всеми видами транспорта в соответствии с правилами перевозки грузов, действующих на данном виде транспорта.
- Условия хранения: навесы, закрытые помещения, места, защищенные от дождя, снега, песка и пыли.
- Во избежание механических повреждений компенсаторы не допускается бросать.

7. Общие требования к монтажу трубопроводной арматуры GROSS:

К монтажу трубопроводной арматуры должны допускаться лица, изучившие настоящую инструкцию с общими требованиями, а также инструкцию по монтажу на конкретное изделие, прошедшие обучение по охране труда и имеющие практический навык монтажа подобного оборудования.

Правильная установка обеспечивает надёжную работу на протяжении всего срока службы оборудования.

Требования перед монтажом

1. Проверить пригодность трубопроводной арматуры для работы с транспортируемой средой, с рабочими параметрами системы и окружающими условиями.
2. Внутреннюю полость трубопровода, на который устанавливается арматура, необходимо очистить от грязи, песка и посторонних предметов.
3. Извлекать арматуру из упаковки или снимать предохранительные заглушки следует непосредственно перед монтажом.
4. Осмотреть арматуру на предмет отсутствия на ней механических повреждений, дефектов и попавших внутрь посторонних предметов. При обнаружении серьезных повреждений антикоррозийного покрытия или других дефектов, полученных в результате неправильной транспортировки и/или хранения, решение о возможности дальнейшего использования арматуры должна принимать специальная комиссия Заказчика.

5. Произвести пробное открытие-закрытие арматуры, убедиться в плавности хода рабочего органа (клина/диска/шара) и нормальном её функционировании.
6. Осмотреть приваренные ответные фланцы: они должны быть приварены соосно с осью трубопровода, оси отверстий для болтов должны совпадать между собой, уплотнительные поверхности перпендикулярны оси трубопровода и параллельны между собой, а расстояние между уплотнительными поверхностями должно соответствовать строительной длине арматуры. Не допускается устранять несоосность трубопровода или зазор между арматурой и ответным фланцем трубопровода за счет передачи напряжений на трубопроводную арматуру.
7. Осмотреть уплотнительные поверхности арматуры и фланцев: на них не должно быть грязи, остатков консервирующей смазки, забоин, следов коррозии и других дефектов.
8. Убедиться, что оба конца трубопровода надежно закреплены в опорах и не сместятся при монтаже.

Перемещение арматуры

1. Перемещать трубопроводную арматуру следует осторожно вручную или с помощью грузоподъемного оборудования, избегая ударов, падений и кантования. Запрещается бросать арматуру.
2. Строповку арматуры следует производить за специальные приспособления (рым-болты, проушины) или за корпус. Не допускается производить строповку за штурвал, редуктор, привод и другие внешние узлы арматуры. Во избежание повреждения защитного покрытия арматуры при строповке за корпус следует использовать матерчатый строп.

Монтаж арматуры

1. Арматура, работающая с учетом направления потока (обратные клапаны, фильтры), должна устанавливаться на трубопровод таким образом, чтобы направление потока совпадало с направлением стрелки на корпусе.
2. Затяжку болтов фланцевых соединений необходимо производить крест-накрест за 2-3 прохода.
3. При монтаже арматуры с применением грузоподъемного оборудования, грузозахватные приспособления не снимать и не ослаблять до полного закрепления арматуры в трубопроводе и установки подставки под арматуру, если такая предусмотрена.
4. Уплотнительная прокладка фланцевого соединения должна располагаться равномерно по всей площади уплотнительной поверхности фланцев без смещения.

8. Требования к монтажу компенсаторов GROSS:

Требования перед монтажом

1. Проверьте пригодность антивибрационного компенсатора по своим рабочим характеристикам (рабочее давление, рабочая температура растяжение, сжатие, изгиб и смещение) для работы в заданных среде и условиях.
2. Осевые и угловые смещения не должны превышать значений, указанных в документации.
3. Для монтажа антивибрационного компенсатора рекомендуем использовать воротниковые фланцы согласно ГОСТ 12821-80.
4. Использование уплотнительных прокладок не требуется.

Требования во время монтажа

1. Допускается устанавливать антивибрационный компенсатор в любом пространственном положении.
2. **НЕ ДОПУСКАЕТСЯ:**
 - использование компенсатора для устранения несоосности трубопровода;
 - перекручивание резиновой вставки;
 - одновременная работа компенсатора на растяжение и сдвиг;
 - окрашивание компенсатора;
 - работа компенсатора на растяжение на всасывающем трубопроводе насоса;
 - повреждение антивибрационного компенсатора острыми краями трубы.
3. Для предотвращения повреждения компенсатора болты фланцевых соединений следует устанавливать головкой со стороны резиновой вставки. Использование шпилек нежелательно.
4. При проведении сварочных работ вблизи от компенсатора необходимо защитить резиновую часть компенсатора от перегрева и брызг металла или, желательнее, демонтировать компенсатор.
5. Не рекомендуется покрывать компенсаторы теплоизоляцией.
6. При отсутствии данных о величине линейных перемещений или, если величина линейных перемещений выше, чем указано в документации, необходимо использовать комплект ограничительных стержней.
7. После монтажа компенсатора и вывода системы на рабочие параметры (по температуре и давлению) необходимо убедиться, что растягивающие, сжимающие и иные перемещения не превышают предельных значений, указанных в таблице.

9. Эксплуатация и обслуживание антивибрационного компенсатора:

1. При нормальных условиях антивибрационный компенсатор GROSS не требует специального обслуживания.
2. Рекомендуем несколько раз в год производить периодические осмотры компенсатора в сроки, установленные графиком согласно нормативным документам. При осмотре необходимо обращать внимание на общее состояние резины компенсатора и отсутствие повреждений на ней.

10. Меры безопасности:

1. Не превышайте максимальные параметры (давление, температура, перемещения), на которые рассчитан компенсатор.
2. Снимая компенсатор, проводя подтяжку фланцевых соединений, убедитесь, что он не находится под давлением.